

DYNAPAC

SD2500CS PROTAC

# EXTENDEDORA CON RIEGO PROTAC





DYNAPAC EXTENDEDORA CON RIEGO

**SIN CONCESIONES**  
**CALIDAD DEL**  
**PAVIMENTO**

---



*Diseñado para rociar*  
*Construida para durar*  
*El operador en el punto de mira*  
*calentamiento inteligente*  
*Gran depósito de emulsión*

La extendedora de riego Dynapac SD2500CS PROTAC aplica la emulsión y una capa de asfalto en una sola operación.

PROTAC está diseñada principalmente para dos áreas de aplicación. La primera es para la aplicación de finas capas superficiales de asfalto sobre una capa de emulsión pulverizada para el sellado. La segunda es para la reparación de carreteras, así como para la construcción de carreteras nuevas y las tareas cotidianas de pavimentación. Este nuevo desarrollo se ha visto impulsado por el hecho de que Dynapac ya posee muchos conocimientos y experiencia en aplicaciones de extendido con riego del pasado. PROTAC ofrece una variedad de nuevas funciones para obtener resultados aún más precisos.

# PRECISIÓN QUE SE PUEDE VER

## PARA UNA LARGA VIDA ÚTIL CAPAS DE ASFALTO “PEGADAS”

### ESPACIO DE TRABAJO SEGURO INDEPENDIEN- TEMENTE DE LAS CONDI- CIONES METEOROLÓGICAS

Excelente y cómoda visibilidad panorámica y visión de la tolva gracias a la posición más elevada del asiento y a la plataforma móvil, lo que garantiza un trabajo seguro. Además, el operador tiene contacto visual directo con los conductores de la regla y del camión.

### CALENTA-MIENTO INTELIGENTE

La emulsión se calienta de forma suave y eficaz con esteras y varillas calefactoras. Podemos garantizar la potencia calorífica adecuada para todos los niveles de llenado, desde 100L hasta 2100L en todo momento.

### RECEPCIÓN DE MATERIAL MÁS FÁCIL

Capacidad inigualable para reducir la segregación y mejorar la calidad del extendido, combinada con una clara indicación visual para el conductor del camión con TruckAssist.

### REDUCIR EL IMPACTO DE LOS CAMIONES

Los rodillos de empuje hidráulicos antichoque evitan las típicas marcas en la superficie debidas al atraque de camiones. El sistema también amplía la longitud de acoplamiento y le ofrece flexibilidad cuando trabaja con distintos modelos de camiones.



### AGARRE PERFECTO Y MÁ- QUINA BIEN EQUILIBRADA

Esta extendedora está bien equilibrada, con un centro de gravedad bajo y orugas Alpha estables y largas. Las zapatas de nuestras orugas están especialmente diseñadas para aplicaciones de pavimentación y tienen un mayor grosor de caucho para una mayor vida útil y un menor coste.

### FLUJO DE MATERIAL OPTIMIZADO

El sistema de accionamiento del sinfín es un sistema de accionamiento central con una caja de engranajes delgada (15 cm) y cojinetes exteriores pequeños que permiten la homogeneidad de la mezcla, a pesar del elevado caudal de material de hasta 650 toneladas por hora.

04

Dynapac  
PAVIMENTADORA EN SPRAY



## REGLA ESTABLE - PERFECTO ACABADO

Las reglas Dynapac son extremadamente estables gracias a nuestro acreditado principio de cuatro tubos guía. La extendidora PROTAC procede de nuestras fiables reglas Vario. La gran anchura de las planchas garantiza un acabado perfecto incluso en las capas más finas.

## ERGONÓMICA PANTALLA TÁCTIL DE 7"

Nuestro sistema inteligente de control de la pulverización con una gran pantalla táctil se encuentra en el salpicadero. La monitorización y el control son intuitivos y fáciles de aprender.

¿Quieres saber más información?

Vaya a Información de productos Dynapac: Escanee el código QR para entrar en el página del producto SD2500CS PROTAC.



## ILUMINACIÓN A MEDIDA

Dynapac ofrece sistemas de iluminación para el trabajo nocturno: LightAssist, luces LED, globos de iluminación LED, luces del sinfín y del compartimento del motor, así como luces laterales y de la regla para mayores anchuras de trabajo.

## AHORRE COMBUSTIBLE CON VARIO SPEED

Sistema hidráulico con detección de carga para reducir el consumo de combustible. VarioSpeed es un concepto de accionamiento patentado por Dynapac que reconoce las rpm necesarias para la situación de trabajo específica.

## VERSÁTIL DEPÓSITO DE GRAN CAPACIDAD

Un depósito de emulsión de 2100 L integrado en el bastidor, calentado y aislado, maximiza el rendimiento. Dispone de 2 puntos de llenado para un cómodo rellenado. Dispone de una bomba integrada y una cómoda conexión para lanza manual.

## CALIDAD VISIBLE

3 barras de pulverización para un patrón de pulverización homogéneo garantizan la máxima calidad de la capa de adherencia. La disposición simétrica garantiza una distribución y aplicación adecuadas. Las boquillas controladas electrónicamente minimizan la neblina y garantizan un patrón de pulverización uniforme.

## PERFECCIÓN EFICIENTE

PROTAC le da la oportunidad de pulverizar desde 0,2kg/m<sup>2</sup> hasta 1,6kg/m<sup>2</sup> de emulsión en una aplicación de hasta 6.5 / 7 m. La capacidad de precisar la tasa de pulverización protege grandes cantidades de emulsión.



# LUGAR DE TRABAJO CONFIANZA

Mantenga la confianza y la salud de su equipo en el lugar de trabajo. Garantice una buena seguridad en el trabajo, ergonomía y sistemas operativos fáciles de usar.

## UTILIZACIÓN DE LA MÁQUINA

### MANTENGA LA SEGURIDAD CON UNA EXCELENTE VISIÓN GENERAL

La plataforma espaciosa y deslizante garantiza una excelente visibilidad panorámica para una mayor comodidad, seguridad y precisión. Dependiendo de las necesidades de la obra, el operador puede controlar las extendedoras desde el asiento izquierdo o derecho. La pantalla táctil para la pulverización puede reubicarse a ambos lados.

### VISIBILIDAD TOTAL TAMBIÉN EN TRABAJOS NOCTURNOS

Dynapac LightAssist y la opción powermoon iluminan su trabajo nocturno.

### ELIJA LAS PERSIANAS LATERALES PERFECTAS

Los casos de uso de nuestras máquinas son tan variables como pueda imaginar. Por eso disponemos de una amplia variedad de persianas laterales que se adaptan perfectamente a sus necesidades en el lugar de trabajo.

### AJUSTE INTUITIVO DE LA PULVERIZACIÓN

La pantalla táctil de 7" puede controlarse mediante botones físicos o directamente en la pantalla táctil. Si es necesario abrir o cerrar más de 1 boquilla, puede hacerlo con la función de barrido. Esto resulta cómodo y ofrece al operario la posibilidad de reaccionar con rapidez.



## ERGONOMÍA

### ERGONOMÍA PARA UNA GRAN PRECISIÓN

El puesto de conducción ergonómico con salpicadero con pantalla de extendido y pulverización a la vista y al alcance de la mano garantiza que los operadores disfruten de un nivel máximo de apoyo para que permanezcan concentrados y productivos.

### VIBRACIONES MINIMIZADAS

Diseñada para evitar la transmisión de vibraciones al operador.

### CONFIGURACIÓN MÁS SENCILLA

Empiece y termine su jornada sin estrés. Levante el techo eléctrico, pliegue los protectores laterales en su sitio sin necesidad de una pala cargadora e ilumine el lugar de trabajo con las luces de bienvenida.

### TIEMPO DE REACCIÓN RÁPIDO

Los mandos a distancia de la regla se pueden girar para un manejo ergonómico. Y siempre que sea necesario, el operador de la regla puede reajustar la barra de rociado: Mediante el ajuste de la anchura de trabajo o sobrescribiendo y moviendo la barra de rociado por separado.



## SALUD Y SEGURIDAD

### NO COMPROMETA LA SEGURIDAD

El operador dispone de una excelente visión panorámica para una mayor seguridad y comodidad del personal en la obra.

### MANTENGA ALEJADOS LOS HUMOS

Un entorno de trabajo más limpio garantizado con un dispositivo de aspiración de humos de gran capacidad. Eliminación del 96% de los humos según la prueba NIOSH.

### PROTECCIÓN CONTRA LA INTEMPERIE

Manténgase protegido del viento, la lluvia y el sol con las opciones de cabina.

### DISFRUTE DEL AISLAMIENTO ACÚSTICO

Gracias al depósito de pulverización integrado y a la implementación del compresor y de la aspiración de humos en el bastidor de la máquina, el nivel de ruido se ha podido reducir significativamente. Esto permite a los operarios concentrarse en el exigente trabajo.











# ALTA PRODUCTIVIDAD

Aumente la productividad de sus obras mediante una operación eficaz de extendido y compactación. Reduzca los tiempos no productivos en la obra.

## PROCESO DE PLANIFICACIÓN, DOCUMENTACIÓN Y CÁLCULO

MANTENGA LA VISIÓN DE CONJUNTO SIGA SU OBRA EN DIRECTO CON NUESTROS SISTEMAS  
Dyn@Link y MatManager o compruebe su estado con la calculadora de materiales integrada.

MANTÉNGASE CONECTADO  
Utilice el sistema que necesite con la interfaz CAN abierta integrada e inalámbrica para soluciones de terceros.

DOCUMENTACIÓN COMO PARTE DE SU TRABAJO  
Documentación integrada en la obra con MatWiser o sistemas como Pave IR o PaveTM.

## TIEMPO DE ESPERA

GESTIÓN INTELIGENTE DE LA CALEFACCIÓN  
Con el software inteligente y el potente generador de 35kVA, la emulsión y la regla se calientan de la forma más rápida y eficiente, sin comprometer la calidad.

CALENTAMIENTO DE EMULSIÓN SOBRENTE  
No pierda el tiempo vaciando la emulsión sobrante. Las esteras calefactoras pueden calentar cantidades bajas a partir de 100 l. Y a partir de 700 l entra en acción la barra calefactora de 12 kW.

MÁXIMA POTENCIA DE MOTOR Y CALENTAMIENTO  
Con el potente motor de 142/149kW en combinación con un potente generador acorta el tiempo de calentamiento y de espera por la mañana

## RENDIMIENTO Y POTENCIA DE APLICACIÓN

RIEGO DE HASTA 7 M DE ANCHO  
Disfrute de la flexibilidad de una anchura de pulverización sin escalonamientos de hasta 7 m. Elige entre una anchura máxima de pulverización de 6.5 m o 7 m al configurar tu nueva extendedora con sistema de riego PROTAC. La variante de 7 m está disponible en combinación con la mesa V6000, que aumenta la anchura básica de la máquina a 3 m, con la ventaja de cubrir dos carriles completos en la mayoría de los trabajos de pavimentación. Y utilizando la PROTAC como extendedora estándar, la anchura de trabajo puede llegar hasta los 9,7m. Sin barras de soporte de la regla.

RENDIMIENTO EN GRANDES SUPERFICIES  
Reabra la obra rápidamente. La PROTAC ofrece un rendimiento de gran superficie para regar y pavimentar también con alta velocidad de trabajo.

REALICE DOS TAREAS A LA VEZ  
La Dynapac PROTAC riega y pavimenta a la vez. Y para trabajos de pavimentación convencionales es posible reducir la cantidad de pulverización a 200 g/m<sup>2</sup>. Esto hace innecesario rellenar incluso durante largos turnos de trabajo.





# TIEMPO MÁXIMO DE ACTIVIDAD

Una máquina tiene que funcionar para ganar dinero. Minimice los tiempos improductivos y evite las averías imprevistas.

## FIABILIDAD DE LA MÁQUINA

### UN MOTOR EN EL QUE PUEDE CONFIAR

En todo el mundo, los motores Cummins de alta potencia y gran durabilidad han impulsado nuestras extendedoras durante aproximadamente 5,1 millones de horas.

### RUTINAS DE PRUEBA

Las emisiones de ruido o las funciones relacionadas con la seguridad se prueban en cada máquina de acuerdo con las normas ISO3744:2010, ISO 2867 y EN500.

### VERIFICACIÓN CONTINUA

Control de calidad del 100% para cada máquina antes de su envío.

### AUTODIAGNÓSTICO Y MANTENIMIENTO PREDICTIVO

Esté siempre al tanto del estado de la máquina con Dyn@link y reciba consejos anticipados de Pave Manager 2.

### ESTÁNDARES DE LA EMPRESA

Para ofrecer la misma calidad y fiabilidad en todos los centros de producción de Dynapac, hemos creado unas estrictas directrices internas que se auditan con frecuencia.

## MANTENIMIENTO Y REPARACIONES

### EL MEJOR SERVICIO

Esté preparado y tenga fácil acceso a todas las áreas críticas de la máquina con los conceptos de servicio y mantenimiento de Dynapac.

### LAS INVERSIONES DURAN MÁS

Amplíe su garantía con un contrato de servicio global para sus máquinas Dynapac.

### PIEZAS DE REPUESTO DISPONIBLES CUANDO LAS NECESITE

Rápidos plazos de entrega y disponibilidad 24/7 de las piezas de recambio y desgaste de Dynapac hasta 10 años después del envío de la máquina.

### PROGRAME EL MANTENIMIENTO

Fácil y completa visión del estado de la máquina, intervalos de servicio y notificaciones de fallos con Dyn@Link.

## MONTAJE, DESMONTAJE Y LIMPIEZA

### TRANSPORTE SENCILLO

Gracias a su diseño bien equilibrado y a su anchura de 2,55 m, la Dynapac PROTAC puede cargarse fácilmente en un remolque, incluso con restos de emulsión. Utilice su tiempo de forma eficiente.

### MAXIMICE SU UTILIZACIÓN

La Dynapac PROTAC es la elección ideal para la aplicación de capas finas pulverizando betún de hasta 1,6kg/m<sup>2</sup> y una fina capa de asfalto a la vez. Para ampliar el uso de esta extendidora, la cantidad de pulverización puede reducirse a 0,2 kg/m<sup>2</sup> para pulverizar una capa de emulsión fina y uniforme debajo de una capa de asfalto convencional. Y, por supuesto, se puede desconectar todo el sistema de pulverización.

### PROLONGUE LA TEMPORADA DE EXTENDIDO

La combinación de PROTAC con la regla de alta compactación Dynapac permite precompactar también capas finas a un nivel superior. Esto puede ampliar su temporada de pavimentación, ya que la compactación final se puede alcanzar con menos pasadas de rodillo.









# ALTA CALIDAD

Evite penalizaciones y repeticiones Estabilice la calidad de sus trabajos de extendido y compactación.

## CAPA EXTENDIDA UNIFORME

### CALIDAD A LA VISTA

Gracias al concepto de calentamiento inteligente con esteras y varilla calefactora, la emulsión se calienta de forma suave y eficaz para obtener la máxima calidad. Desde 100 l hasta 2100 l.

### PATRÓN UNIFORME

25/27 boquillas en 3 barras de pulverización simétricas dispuestas de forma simétrica garantizan un patrón de pulverización uniforme. La función de inicio y fin garantiza que la superficie pulverizada comience en una línea.

### UNA BARRA DE PULVERIZACIÓN QUE SE ADAPTA A SUS NECESIDADES

Las barras de pulverización siguen automáticamente el movimiento de la regla, garantizando así una uniformidad y un control óptimos. Las 25/27 boquillas independientes se activan automáticamente al mover la barra de pulverización o al extender la regla. Si es necesario, el operador de la regla puede retraer o extender las barras de pulverización independientemente de la posición de la regla y, la barra de pulverización se puede preajustar a una anchura de trabajo mayor o menor.

## DOCUMENTACIÓN DE CALIDAD

### MONITORECE SUS RESULTADOS

Seguimiento de calidad con una documentación impecable con MatScanner, Pave IR , Pave TM.

### ACCESO ONLINE

Documentación sencilla e intuitiva con Dyn@link.

### ELIJA SU FAVORITO

Compatible con sistemas de otros proveedores. Simplemente añada el sistema de optimización del trabajo que prefiera como MatWiser con acceso directo a los datos de sus extendedoras.

## REGULARIDAD

### LA REGLA MÁS RÍGIDA DEL MERCADO

Evite la flexión o torsión que tendrá un impacto directo en la superficie pavimentada con Vario y el sistema de guía de 4 tubos. Gracias al diseño de la regla, incluso en capas finas la superficie se mantiene lisa y uniforme.

La regla THE está diseñada para ofrecer una excelente calidad de superficie en cada capa. Dado que puede utilizar la regla THE incluso en capas finas, obtendrá una excelente tasa de precompactación. Para capas totalmente compactadas, incluso a temperaturas ambiente más bajas.

### TEMPERATURA CONSTANTE DE LA REGLA

Una distribución constante del calor en toda la anchura de trabajo para el pisón, las placas inferiores y las barras de alta compactación con los sistemas de calefacción Dynapac. sistemas de calefacción Dynapac.

### VARIEDAD DE SISTEMAS DE NIVELACIÓN

Resultados perfectos utilizando soluciones de nivelación avanzadas como los sensores sónicos MOBA, el sensor giratorio, los sistemas Big Ski o los sistemas de nivelación 3D de terceros.





# BAJO COSTE DE PROPIEDAD

Mejore la rentabilidad global de su inversión reduciendo los costes de explotación de la máquina y manteniendo al mismo tiempo un alto valor del equipo.

## **COSTE DE MANTENIMIENTO**

### ACCESO RÁPIDO

Todo es accesible de forma rápida y sencilla con el concepto Dynapac Service.

### PLANIFICACIÓN PERFECTA

Planifique su mantenimiento cuando la máquina tenga huecos libres con Dyn@link.

### RESISTENTE AL DESGASTE

Servicio único con comportamientos de desgaste sincronizados para todas las piezas de desgaste.

## **COSTE DE TRANSPORTE**

### TRANSPORTE RENTABLE

La Dynapac se adhiere dentro de la anchura de transporte de 2,55 m y puede enviarse sin permiso especial. Y como se puede cargar con la emulsión sobrante, se puede enviar directamente, sin perder tiempo en vaciar la emulsión sólo para cargarla con seguridad.

## **COSTES DE PERSONAL**

### MONTAJE POR UNA SOLA PERSONA

Alcance la posición de transporte rápidamente y sin esfuerzo con las persianas laterales plegables.

### AYUDA A LOS EMPLEADOS MENOS FORMADOS

Dirección de la máquina fácil de usar con Pave Manager 2.0 y soluciones de nivelación integradas avanzadas y fáciles de usar.

### AUTOMATICE EL PROCESO

Reduzca el personal necesario para manejar la máquina con sistemas de automatización como el MatTracker o el Steering Assistant.

### DISEÑADA PARA MANTENERSE LIMPIA

Evite la interacción manual adicional o el material en zonas donde perturba el proceso de pavimentación con las tolvas delanteras hidráulicas o simplemente asegúrese de tener un proceso de recepción de material sin fallos con TruckAssist.

## **COSTE DE FUNCIONAMIENTO**

### AUTOMATIZACIÓN DEL MOTOR

Tenga siempre el régimen del motor más bajo posible sin notarlo a la hora de ahorrar combustible con VarioSpeed.

### LIMPIEZA EFICIENTE INTEGRADA

Disfrute de una limpieza fácil y a prueba de fallos al final de un turno de trabajo. Gracias a los múltiples modos de limpieza, el sistema puede limpiarse de la forma necesaria y permitida. Y cuando se olvida, el sistema se limpia automáticamente antes de apagar el motor.

### SIEMPRE LA CANTIDAD CORRECTA DE EMULSIÓN

No malgaste emulsión y dinero pulverizando más de lo necesario. Con la configuración inteligente del PROTAC también se pueden pulverizar 200g/m<sup>2</sup> con un patrón de pulverización uniforme y parejo.











# MEDIO AMBIENTE Y SOSTENIBILIDAD

Proteja el medio ambiente. Demuestre su responsabilidad social y participe en licitaciones que requieran bajas emisiones de CO<sub>2</sub> y ruido.

## PAVIMENTACIÓN SOSTENIBLE DE CARRETERAS

### REALICE DOS TAREAS A LA VEZ

La Dynapac PROTAC es una máquina polivalente y puede utilizarse tanto para el extendido de capas finas como para el extendido convencional. La Dynapac PROTAC pulveriza y pavimenta a la vez. Y para trabajos de pavimentación convencionales es posible reducir a una cantidad mínima de pulverización de 200 g/m<sup>2</sup>. Por lo tanto, no pulverice más de lo necesario para conseguir un enclavamiento duradero.

### AHORRE TIEMPO Y EQUIPO

Utilice la extendidora con riego Dynapac para trabajos de pavimentación convencionales. El betún se pulveriza directamente delante de la capa asfáltica para conseguir una gran conexión y unas carreteras duraderas. Y no se necesita equipo adicional para la pulverización

### PROLONGUE EL USO DE LAS CARRETERAS EXISTENTES

La SD2500CS PROTAC pulveriza la emulsión y aplica el asfalto en una sola operación. Esto aumenta la eficacia operativa a la vez que ahorra recursos. Además, la carretera puede abrirse al tráfico más rápidamente y las

numerosas mediciones han confirmado que las superficies de capa fina tienen un potencial de reducción del ruido de unos 5 dB(A).

## EMISIÓN DE RUIDO

### MENOR POTENCIA DEL MOTOR NECESARIA

El motor se regula a sí mismo para consumir la menor cantidad de combustible posible, pero proporcionando toda la potencia necesaria para el extendido gracias al concepto VarioSpeed. Esto también significa que el nivel de ruido del motor es siempre el más bajo posible.

### DIRECTRICES INTERNAS ESTRUCTURADAS

Nos hemos fijado el objetivo de que todas nuestras máquinas funcionen con un nivel de ruido inferior a 104 dB(A).

### COMPACTACIÓN SILENCIOSA

No hay diferencia entre la TV- o la TH-Screed en la emisión de ruido debido a que no hay contacto por fricción durante el extendido.

## HUELLA DE CARBONO

### OPTIMICE SU PRODUCCIÓN

Mantenga el control de lo que pavimenta y utilice únicamente la cantidad de material necesaria con el sistema integrado de medición de la anchura de la regla, la calculadora de material y los sistemas de gestión de obras como MatManager.

### CONSTRUIDAS CON MATERIALES RECICLABLES

El material con el que se fabrican las máquinas Dynapac es reciclable en un 95% para reducir la huella de carbono en la producción.

### RESPECTUOSO CON EL MEDIO AMBIENTE

Reduzca su huella de carbono con sistemas eficientes como VarioSpeed o la serie TH-Screed, ambos impulsados por motores que utilizan la última tecnología de postratamiento Stage V.



# RIEGO IMPRESCINDIBLES

Su satisfacción es clave. Ofrecemos varias opciones y las mejores prestaciones de su clase. Somos su socio en la carretera.

## FUNCIONAMIENTO INTUITIVO



La unidad de pulverización se activa y controla fácilmente mediante una pantalla táctil de 7", robusta y fácil de usar, situada directamente en el panel de control. Esto permite al operador supervisar y ajustar sin esfuerzo el sistema de pulverización.

- Todos los parámetros de pulverización están junto al salpicadero a la vista del conductor
- Todas las boquillas de pulverización pueden cerrarse y abrirse con la punta del dedo. Y con la práctica función de deslizamiento se pueden controlar varias boquillas.
- La estructura intuitiva del menú permite configurar y controlar fácilmente los ajustes principales, como la cantidad, la presión o la temperatura.
- Y como el software es un desarrollo propio, la pantalla de pulverización tiene el mismo tacto que el salpicadero principal con pantalla..

Y en las dos pantallas de suelo situadas a cada lado de la extendidora se puede controlar cómodamente el grado de llenado.

## CONFORT ÓPTIMO PARA

La plataforma de la extendidora ofrece a los operadores una excelente visión panorámica para aumentar aún más la seguridad y la comodidad del personal en la obra. Ajuste su lugar de trabajo como desee con la HMI de Dynapac y la plataforma deslizante. Disfrute trabajando en una cabina abierta o en una cerrada por delante y por los lados con nuestra función de caseta de intemperie.

## SISTEMA DE TRANSMISIÓN EFICIENTE Y SILENCIOSO



Una combinación de bombas controladas dinámicamente y un circuito hidráulico optimizado garantiza

- Que la energía para el tren motriz se mantenga al mínimo.
- Caja de bombas diseñada por Dynapac
- Bombas de tracción de orugas controladas para garantizar la mejor tracción posible
- Depósito de DEF de fácil acceso (máquinas de fase V)
- Intercooler de 4 celdas de alto rendimiento
- El compresor está montado directamente en el motor para un funcionamiento silencioso y eficiente.

### AIRE COMPRIMIDO COMO SE NECESITA

Sistema integrado de aire comprimido con 2 depósitos (seco y húmedo) para una limpieza rápida y eficaz del sistema de pulverización. 2 depósitos para aire comprimido (húmedo y seco)

- Depósito adicional para líquido de limpieza en la extendidora de rociado integrado
- Posibilidad de seleccionar diferentes ciclos de limpieza (con boquilla o con líquido de limpieza, etc.)
- Función de limpieza automática cuando se apaga el motor

## TREN DE RODAJE



Máxima tracción incluso en las mayores anchuras

- Robustas orugas de goma
  - Motores hidráulicos independientes de alto par por lado
- Sistema de tensado a base de grasa para ajustar según sus necesidades
- Deflector de rocas opcional controlado manual o eléctricamente con función integrada de parada por flotación de grava

## CONTROLES DE LAS PERSIANAS LATERALES



Información clara con controles integrados  
Sea rápido y conozca el estado de la máquina con interruptores directamente visibles que incluyen información clara. Ahorre tiempo y automatice el movimiento de la regla sobre la marcha activando el MatTracker directamente desde la posición del operador de la regla. Optimice los recursos necesarios y encienda y apague la calefacción del escudo lateral con un interruptor específico y reciba directamente el estado de la calefacción.

## TANQUE DE EMULSIÓN Y BARRA DE PULVERIZACIÓN



### DEPÓSITO DE EMULSIÓN AISLADO

El depósito de emulsión integrado en el bastidor puede contener hasta 2100 litros de emulsión y está equipado con un punto de llenado y una pantalla a cada lado.

- Para un relleno fácil y seguro.
- Tiempo de calentamiento rápido gracias a un sistema de calentamiento inteligente y potente
- Limpieza potente y sencilla con aire seco comprimido
- 2 puertos de llenado y bomba incorporada para un relleno fácil y seguro

### CALENTAMIENTO INTELIGENTE Y POTENTE

Sistema de calentamiento eléctrico de 18 kW para un recalentamiento rápido y suave de la emulsión y el mantenimiento de la temperatura.

- 3 etapas en función del grado de llenado  
Posibilidad de calentar desde 100 l hasta 2100 l de emulsión
- Esteras calefactoras para un calentamiento suave sin grietas
- Varilla de calentamiento encapsulada para facilitar la limpieza

El sistema de calefacción inteligente detecta y calcula la potencia necesaria de la regla y del sistema de pulverización y calienta ambos sistemas de forma eficiente.

### CONCEPTO DE BARRA DE PULVERIZACIÓN SIMÉTRICA

3 barras de pulverización con 25/27 boquillas garantizan un patrón de pulverización homogéneo. La disposición simétrica garantiza una distribución, un calentamiento y un flujo uniformes de la emulsión para obtener resultados de alta calidad:

- 1 barra de pulverización fija debajo del rodillo de empuje fácilmente visible
- 2 barras pulverizadoras deslizables directamente delante del sinfín

Las boquillas de forma especial y control electrónico reducen la niebla al mínimo sin comprometer la uniformidad del chorro.

## ASISTENTES DIGITALES



### PAVEMANAGER 2.0

En el cuadro del operador usted tiene control total sobre su máquina y su proceso de extendido con acceso directo a las funciones más importantes. El sistema operativo (OS) es el latido digital de la máquina - Pave Manager 2 OS.

Acceso avanzado a las funciones digitales de la máquina y al sistema de cámaras.

El control remoto de regla le permite acceder directamente desde cada lateral a los ajustes de la máquina y al sistema de nivelación integrado.

### SET ASSIST

Un traslado rápido puede ser todo un reto. Incluso si hay que ajustar varias configuraciones para ofrecer la misma experiencia que antes. SetAssist le ayuda a ponerse en modo transporte con sólo pulsar un botón. Para restaurar los justes sólo tiene que mantener pulsado el botón de restauración y la máquinas vuelven a su configuración anterior.

### ASISTENTE DE ANCHURA DE REGLA

Controle la anchura real de la regla en tiempo real con los sensores de anchura de regla integrados y combine los datos con la calculadora de material para controlar su progreso y consumo de material.

### TRUCK ASSIST

Tenga una comunicación cómoda con todos los conductores de camiones in situ y brillantes.

### OPEN INTERFACE

Una interfaz estandarizada y una herramienta de protocolo que proporciona a todos los sistemas de terceros interesados acceso directo y seguro a los datos de Dynapac y se basa en una pasarela unidireccional.



### MATMANAGER

Una cadena de material adecuada y el menor número posible de paradas son cruciales para crear una superficie perfectamente pavimentada. La documentación de todo el proceso de alimentación de material puede ayudarle a optimizar el uso de la máquina y la logística: MatManager es la herramienta para ello.

### MATTRACKER

Automatice la extensión y retracción de la regla basándose en bordes rastreables en sus obras.

### MATWISER

Un sistema de informes basado en web que proporciona a los usuarios una visión general perfecta de sus proyectos. Los datos pueden utilizarse internamente o en la documentación para el cliente. Todos los datos pueden imprimirse en forma de informe o compartirse a través del portal en línea MatWiserTM.

### NIVELACIÓN 3D

Cree perfiles precisos basados en referencias externas utilizando un sistema de nivelación 3D de terceros. Simplemente conecte su controlador de nivelación de terceros al sistema MOBA y aparecerá automáticamente. Seleccione la configuración del sensor 3D o mezcle la nivelación integrada con una referencia externa: todo es posible.

### NIVELACIÓN INTEGRADA

Todas las pavimentadoras de carreteras Dynapac vienen con un sistema de nivelación integrado fabricado por MOBA. Una nivelación precisa es crucial para crear superficies pavimentadas de alta calidad - nuestra gama de nivelación le ofrece todas las herramientas necesarias.

---

Compactación y calentamiento: Dos factores clave para obtener un resultado perfecto. Elija entre dos series de reglas.

## V-SERIES

REGLAS VARIO - POTENTE SOCIO EN SU OBRA

- Extensible hidráulicamente
- Anchura de trabajo de 2,55 m a 9,70
- Sistemas de calefacción a gas y eléctricos
- Variedad de sistemas de compactación
- Sistemas avanzados de asistencia
- Variedad de opciones de persianas laterales

Calidad homogénea garantizada en toda la anchura gracias a un diseño estable líder en el sector. La alta compactación continua se basa en tecnologías avanzadas de alta compactación. No se produce segregación de material gracias al flujo de material guiado. Tiempos de montaje y desmontaje.

Perfil bajo para crear una visión general perfecta. Sistemas de asistencia avanzados integrados para reducir la carga de trabajo del operario y aumentar la seguridad de los procesos: Respeto el nivel máximo de ruido de 104 dB(A).

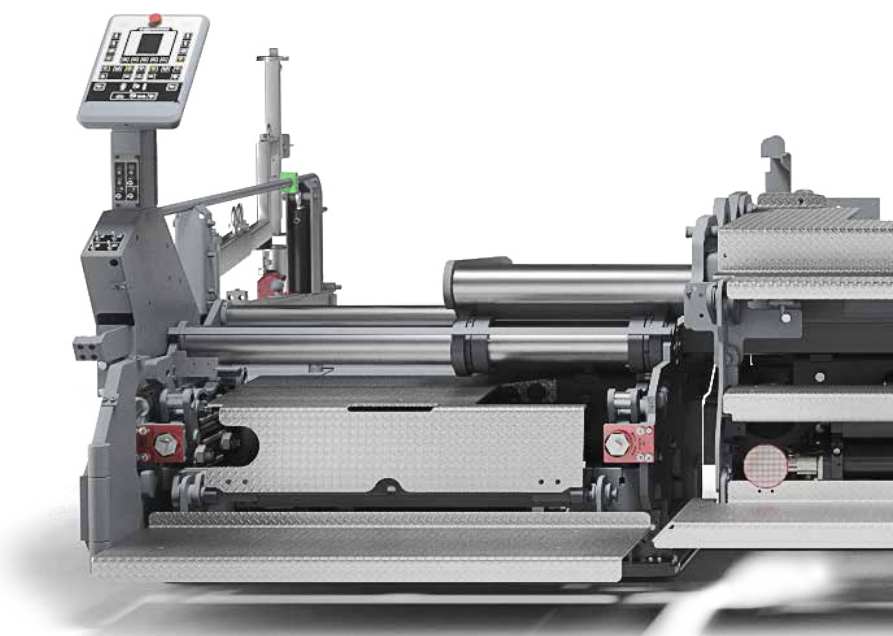

SERIE SD

# PROTAC REGLAS COMPATIBLES

---

## V-SERIES - ALTA COMPACTACIÓN

### REGLAS DE ALTA COMPACTACIÓN

La gama de reglas Dynapac TH E está diseñada para ofrecer una excelente calidad superficial en cada capa. Ya no tendrá que preocuparse del material que utilice ni de las condiciones ambientales de la obra.

El diseño HCU (High Compaction Unit Design) permite realizar ajustes fácilmente a través de los mandos a distancia, mientras que cada unidad HCU funciona de forma totalmente independiente.

Esto garantiza la máxima productividad, flexibilidad y fiabilidad.

TH E son las siglas de Tamper High Compaction Electrical heated (alta compactación con calefacción eléctrica). Todas las reglas TH E vienen con un sistema especial de alta compactación en cada sección de la regla que combina la presión hidráulica estática con una gran cantidad de energía de vibración cinética y altas frecuencias para llegar también

a las zonas más bajas de la capa pavimentada sin aumentar el consumo de energía de la máquina, aumentando la eficiencia.

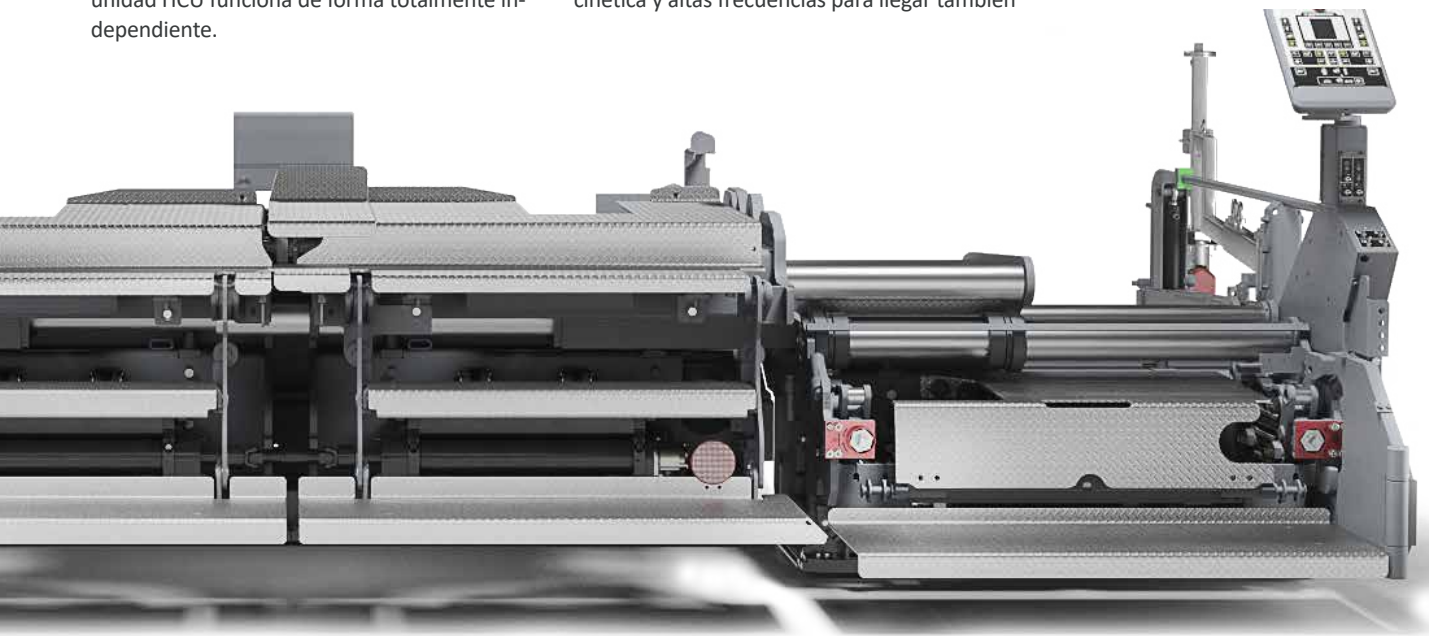

### CONTROL REMOTO DE LA REGLA

Sencillo y fácil de usar para acceder directamente a la selección de sensores, opciones, ajustes de manipulación / vibración / alta compactación y funciones adicionales como activación del deflector de rocas, elevación del sinfín, elevación de la regla y calculadora de material.

Además, el operador de la regla puede controlar la barra de pulverización independientemente de la regla siempre que sea necesario.



# CONTROL DE COSTES GRAN AHORRO

Operar en el sector de la construcción de carreteras requiere una inversión considerable. Cada metro cuadrado implica un coste operativo compuesto por costes fijos, como los intereses de los equipos adquiridos, los costes de mano de obra, los seguros y la depreciación de los equipos, pero también por costes variables, como los gastos de combustible, desgaste y mantenimiento.

## SERVICIO COMPROMETIDO CON TU FUTURO

### PIEZAS Y KITS ORIGINALES

- Kits de mantenimiento preventivo
- Filtros originales
- Líquidos y lubricantes
- Kits de desgaste y reparación
- Kits de actualización

### SERVICIO

- Competencia adecuada
- Programa de formación
- Programa de inspección y servicio
- Garantía ampliada y contrato de servicio

### CONSUMIBLES

- Herramientas de fresado (picas)

## PREVENIR EL COSTE DE UNA AVERÍA

### UN MANTENIMIENTO REGULAR EVITA COSTOSAS PARADAS.

Las averías de los equipos repercuten directamente en su productividad. Sin producción no hay ingresos, pero los costes fijos siguen siendo los mismos, lo que se traduce en una menor rentabilidad. Si evita las averías y aumenta la fiabilidad de su maquinaria, podrá producir más al año, lo que mejorará inmediatamente su rentabilidad.

## KITS DE MANTENIMIENTO PREVENTIVO

### UN MANTENIMIENTO REGULAR EVITA COSTOSAS PARADAS.

Las averías de los equipos repercuten directamente en su productividad. Sin producción no hay ingresos, pero los costes fijos siguen siendo los mismos, lo que se traduce en una menor rentabilidad. Si evita las averías y aumenta la fiabilidad de su maquinaria, podrá producir más al año, lo que mejorará inmediatamente su rentabilidad.





# DATOS TÉCNICOS

## EXTENDEDORA CON RIEGO SD2500CS PROTAC

DATOS TÉCNICOS	
<b>MASAS</b>	
Peso (incl. solera estándar)	23.30 t
<b>DIMENSIONES</b>	
Ángulo rampa frontal/trasera	14°/12°
Anchura de trabajo, máx.	9.70 m
Anchura de riego, máx.	6.5 m/7 m
<b>CAPACIDAD</b>	
Espesor de extendido (máx./mín)	-150 /310 mm
Capacidad teórica de colocación	800 t/h
<b>TOLVA DE MATERIAL</b>	
Capacidad	6.0 m <sup>3</sup> / 12 t
Altura de descarga (centro/exterior)	555/560 mm
Anchura de la tolva, interior	3.29 m
<b>TRACCIÓN</b>	
Velocidad máx. de extendido	28 m/min
Velocidad máx. de transporte	4 km/h
<b>SISTEMA DE RIEGO</b>	
Capacidad del depósito de emulsión	2100 l, calefacción eléctrica
Número de boquillas	25/27
Número de barras de pulverización	3
Barra de pulverización	barras pulverizadoras deslizables, que siguen automáticamente el movimiento de la regla
Cantidad de pulverización mín./ máx.	0.2 /1.6 kg/m <sup>2</sup>

DATOS TÉCNICOS	
<b>MOTOR</b>	
Fabricante/Modelo	Cummins QSB6.7-C200
Emisiones según	Fase IIIA de la UE
Potencia nominal, SAE J1995	142 kW a 2200 rpm
Sistema eléctrico	24 V
Capacidad del depósito de combustible	337 l
<b>MOTOR</b>	
Fabricante/Modelo	Cummins QSB6.7-C200
Emisiones según	Fase V /US EPA T4f/ China Fase IV
Potencia nominal, SAE J1995	149 kW a 2200 rpm
Sistema eléctrico	24 V
Capacidad del depósito de combustible	362 l
Capacidad del depósito de DEF	37 l
<b>CARRIL INFERIOR</b>	
Longitud de la oruga	3.36 m
Transmisión final	Transmisiones finales hidrostáticas con motores hidráulicos y
<b>TRANSPORTADOR</b>	
Tipo de cinta	Doble alimentador de barras
Control de la cinta	Automático con finales de carrera
Anchura del transportador	2 X 655 mm
<b>SINFÍN</b>	
Diámetro del sinfín	430 mm
Control del sinfín	Automático con sensores